



Gebruiksaanwijzing

Vertaling van de originele gebruiksaanwijzing



CE
perfecta
900

Inhoudsopgave

W&H symbolen	3 – 5
1. Inleiding	6 – 7
2. Uitpakken	8
3. Leveringsomvang	9 – 10
4. Veiligheidsvoorschriften	11 – 12
5. Beschrijving / montage / bediening – knieapparaat	13 – 15
6. Beschrijving / ingebruikname -tafelapparaat.....	16 – 18
7. Algemene ingebruikname – koelmiddeltank vullen / koelmiddel regelen	19 – 10
8. Beschrijving motorhandstuk LA-9 / LA-66 (optioneel) / freesapparaatadapter (optioneel).....	21 – 22
9. Algemene bediening – motorhandstuk starten / Uitblaasfunctie	23
10. Beschrijving bedieningselement / Houder (optioneel) monteren	24 – 25
11. Bediening bedieningselement – linksdraaiend / Toerental wijzigen / Motorhandstuk vervangen Koelmiddelspray / Bistabiele werking / Tempomat werking	26 – 30
12. Afnemen en opzetten motorhandstuk	31
13. Vervangen van het roterende instrument	32 – 33
14. Schoonmaken	34
15. Schoonmaken / vervangen van de spantang	35 – 36
16. Foutmeldingen	37
17. W&H Accessoires	38
18. Service.....	39
19. Technische gegevens	40 – 41
20. Recycling en verwijdering	42
Garantieverklaring	43
CE-conformiteitsverklaring	44
Geautoriseerde W&H-servicepartners.....	45

W&H symbolen

Symbolen in de gebruiksaanwijzing



WAARSCHUWING!

(indien mensen kunnen worden
verwond)



LET OP!

(om materiële schade te voorkomen)











Algemene verklaringen, zonder gevaar
voor mensen en voorwerpen



W&H service

W&H symbolen

Symbolen op de besturing

	Gebruiksaanwijzing in acht nemen		Niet bij het huisvuil deponeren	REF	Bestelnummer
	Productiedatum		Voetschakelaar	SN	Serienummer
	Elektrische zekering		Motor	V	Elektrische spanning van het apparaat
	Data Matrix code, uitsluitend op bepaalde modellen, ter productherkenning		Regelmechanisme	AC	Wisselstroom
				VA	Opgenomen elektrisch vermogen van het apparaat
				A	Stroomsterkte
				Hz	Frequentie van de wisselstroom

W&H symbolen

Symbolen op de verpakking



Boven

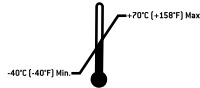

Toegestaan
temperatuurbereik

R_x_{only}

Let op: volgens het federale recht van de VS mag dit apparaat uitsluitend worden verkocht door of op voorschrift van een tandarts, een arts of een andere medisch deskundige met een vergunning in de deelstaat waar hij of zij praktijk houdt en die dit apparaat wil gebruiken of ervoor wil zorgen dat het gebruikt wordt



Breekbaar



Toegestane
luchtvochtigheid



Tegen nattigheid beschermen



CE van de producent



»De Grüne Punkt«
Symbool van Duales
System Deutschland AG



Algemeen symbool voor
hergebruik/recyclebaar

1. Inleiding



Voor uw veiligheid en de veiligheid van uw team

Deze gebruiksaanwijzing verklaart u het gebruik van uw W&H-product. Wij moeten u echter ook waarschuwen voor mogelijke gevaarlijke situaties. Uw veiligheid en de veiligheid van uw team liggen ons bijzonder na aan het hart.



Let daarom a.u.b. altijd op de veiligheidsvoorschriften op pagina 11 t/m 12

Doelgebruik

De besturing is voor roterende, verspanende bewerkingen van alle in een tandheelkundig laboratorium te verwerken materialen bedoeld, waarbij het handstuk met de hand wordt geleid.



Deze besturing is **niet als medisch** besturing geconcipieerd!

Het mag niet ter behandeling van personen worden gebruikt!

Vakkundig gebruik

De Perfecta is uitsluitend bestemd voor vakkundig gebruik in de tandheelkunde overeenkomstig de geldende Arbo-voorschriften en ongevallenpreventievoorschriften en in overeenstemming met deze gebruiksaanwijzing. Bij niet-naleving van onze instructies of het gebruik van niet door W&H goedgekeurde toebehoren en onderdelen vervalt elke garantie en vervallen ook andere aanspraken.

Inleiding

De Perfecta is in de door ons geleverde toestand

- > gecontroleerd op veiligheid
- > draagt het UL-keurmerk
- > ontstoord volgens de desbetreffende normen.

Deze verklaring geldt niet voor achteraf ingebouwde onderdelen of uitbreidingen enz.

 **Verantwoordelijkheid van de fabrikant**
W&H Dentalwerk Bürmoos beschouwt zich alleen verantwoordelijk voor de veiligheid, de betrouwbaarheid en het goede functioneren van de Perfecta, indien de onderstaande aanwijzingen worden opgevolgd:

- 
- > Gebruiksaanwijzing opvolgen
 - > De Perfecta bevat geen onderdelen die door de gebruiker mogen worden gerepareerd. Montage, veranderingen of reparaties mogen uitsluitend door een geautoriseerde W&H-servicepartner (zie pagina 45) uitgevoerd worden.
 - > Door ongeoorloofd openen van de verzegeling van het apparaat gaan aanspraken op garantie verloren.

2. Uitpakken

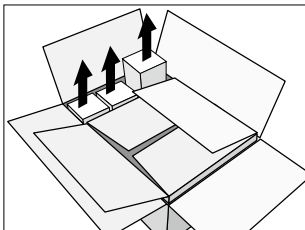

- ❶ Kartonnen dozen met hulpstukken eruit nemen.

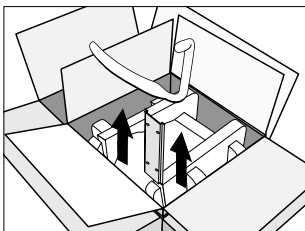

- ❷ Knieapparaat: Houdblik en beugel voor uitblaasfunctie wegnemen.

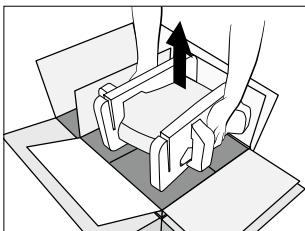

- ❸ Inzet met besturing eruit tillen.

De W&H-verpakking is milieuvriendelijk en kan via branche-recycling-ondernemingen worden verwijderd.

Wij raden u echter aan de originele verpakking te bewaren.

3. Leveringsomvang Perfecta 900 met interne koelmiddelaanvoer

Knieapparaat	Tafelapparaat	Knie-, tafelapparaat
<p>Bedieningsunit:</p> <ul style="list-style-type: none"><input type="radio"/> REF 05223900 230 V<input type="radio"/> REF 05224000 115 V <p><input type="radio"/> Regelmechanisme LA-9D REF 05243400</p> <p><input type="radio"/> Beugel voor uitblaasfunctie REF 05148800</p> <p><input type="radio"/> Fenderbevestiging REF 01170500</p> <p><input type="radio"/> Parkerschroeven REF 00952200</p>	<p>Bedieningsunit:</p> <ul style="list-style-type: none"><input type="radio"/> REF 05223500 230 V<input type="radio"/> REF 05223600 115 V <p><input type="radio"/> Regelmechanisme LA-9D REF 05243400</p> <p><input type="radio"/> Voetweerstand L-NV REF 05038100</p> <p><input type="radio"/> Voet voor bedieningsunit REF 04820800</p>	<ul style="list-style-type: none"><input type="radio"/> Motorkabel 1,8 m voor LA-9 REF 05117800<input type="radio"/> Slang voor luchtaansluiting REF 05250400 <p><input type="radio"/> Motorhandstuk LA-9 (zonder motorkabel) REF 05015900</p> <p><input type="radio"/> Handstukhouder REF 03211500</p> <p>Optioneel:</p> <ul style="list-style-type: none"><input type="radio"/> <i>Motorkabel 1,8 m voor LA-66 REF 05116500</i><input type="radio"/> <i>Motorhandstuk LA-66 (zonder motorkabel) REF 05201200</i><ul style="list-style-type: none"><input type="radio"/> <i>spansleutel REF 01125900</i><input type="radio"/> <i>Steeksleutel REF 03202800</i><input type="radio"/> <i>W&H Service-olie REF 03304500</i><input type="radio"/> <i>Reinigingsborstel REF 00669400</i> <p><input type="radio"/> Netkabel REF 01343700 (Europa) alternatief:</p> <ul style="list-style-type: none"><input type="radio"/> Netkabel REF 01343900 (USA, CAN, J) / REF 03212700 (UK, IRL) / REF 02909300 (AUS, NZ) / REF 04280600 (CH)

Leveringsomvang Perfecta 900 met interne koelmiddelaanvoer

Knieapparaat	Tafelapparaat	Knie-, tafelapparaat
<p>Bedieningsunit:</p> <ul style="list-style-type: none"> <input type="radio"/> REF 05333600 230 V <input type="radio"/> REF 04542400 115 V <ul style="list-style-type: none"> <input type="radio"/> Regelmechanisme LA-9D REF 05243400 <input type="radio"/> Beugel voor uitblaasfunctie REF 05148800 <input type="radio"/> Fenderbevestiging REF 01170500 <input type="radio"/> Parkerschroeven REF 00952200 	<p>Bedieningsunit:</p> <ul style="list-style-type: none"> <input type="radio"/> REF 05334200 230 V <input type="radio"/> REF 05334300 115 V <ul style="list-style-type: none"> <input type="radio"/> Regelmechanisme LA-9D REF 05243400 <input type="radio"/> Voetweerstand L-NV REF 05038100 	<ul style="list-style-type: none"> <input type="radio"/> Motorkabel 1,8 m voor LA-9 REF 05117800 <input type="radio"/> Slang voor luchtaansluiting REF 05250400 <input type="radio"/> Slang voor koelmiddelaansluiting REF 05075600 <ul style="list-style-type: none"> <input type="radio"/> Motorhandstuk LA-9 (zonder motorkabel) REF 05015900 <input type="radio"/> Handstukhouder REF 03211500 <p>Optioneel:</p> <ul style="list-style-type: none"> <input type="radio"/> <i>Motorkabel 1,8 m voor LA-66 REF 05116500</i> <input type="radio"/> <i>Motorhandstuk LA-66 (zonder motorkabel) REF 05201200</i> <ul style="list-style-type: none"> <input type="radio"/> <i>spansleutel REF 01125900</i> <input type="radio"/> <i>Steeksleutel REF 03202800</i> <input type="radio"/> <i>W&H Service-olie REF 03304500</i> <input type="radio"/> <i>Reinigingsborstel REF 00669400</i> <ul style="list-style-type: none"> <input type="radio"/> Netkabel REF 01343700 (Europa) <p>alternatief:</p> <ul style="list-style-type: none"> <input type="radio"/> Netkabel REF 01343900 (USA, CAN, J) / REF 03212700 (UK, IRL) / REF 02909300 (AUS, NZ) / REF 04280600 (CH)

4. Veiligheidsvoorschriften



Volg a.u.b. altijd de volgende aanwijzingen op

- > Bewaar de Perfecta vóór de inbedrijfstelling 24 uur bij kamertemperatuur.
- > Sluit de Perfecta slechts aan op een geaard stopcontact.
- > Grijp nooit in lopende of tot stilstand komende roterende instrumenten.
- > Bedien nooit het spanmechanisme/draaispanning van het motorhandstuk tijdens de werking of het tot stilstand komen.
- > Respecteer de vereiste veiligheidsvoorschriften, zoals het dragen van veiligheidsbrillen, gebruik van veiligheidsschermen, enz.
- > Neem altijd het veiligheidsinformatieblad van het te bewerken materiaal in acht.
- > De Perfecta is bedoeld voor gebruik op een werkplek in een tandheelkundig laboratorium (afzuiging, beschermingsuitrusting).



Gebruik alleen de juiste en goed functionerende instrumenten

Gebruik slechts roterende instrumenten van goede kwaliteit volgens EN ISO 1797-1. Respecteer in ieder geval de aanwijzingen van de fabrikant van de instrumenten met betrekking tot maximaal toerental, maximaal draaimoment, links- en rechtsdraaiend!

Ondeskundig gebruik

Ondeskundig gebruik alsmede ongeoorloofde montage, verandering resp. reparatie van de perfecta of het niet nakomen van onze voorschriften leidt tot verlies van garantievoorwaarden of andere claims!

De besturing is slechts toegelaten voor de werking in gesloten ruimtes (indoor use)!

Veiligheidsvoorschriften



Gevarenbereik

Deze besturing is niet geschikt voor gebruik in ruimtes waar bijzondere voorzorgsmaatregelen van kracht zijn (bv. corrosieve of explosie-gevaarlijke omgeving).

Uitvallen van de netspanning

Bij het uitvallen van de elektriciteitsvoorziening of het uitschakelen van Perfecta wordt het laatst ingestelde toerental opgeslagen en na het hernieuwd aanzetten weer geactiveerd.

Intermitterend bedrijf S6 (4min/10min) staat voor ononderbroken bedrijf met intermitterende belasting. De aanbevolen belastingduur bedraagt 4 minuten per 10 minuten draaien.

5. Beschrijving knieapparaat

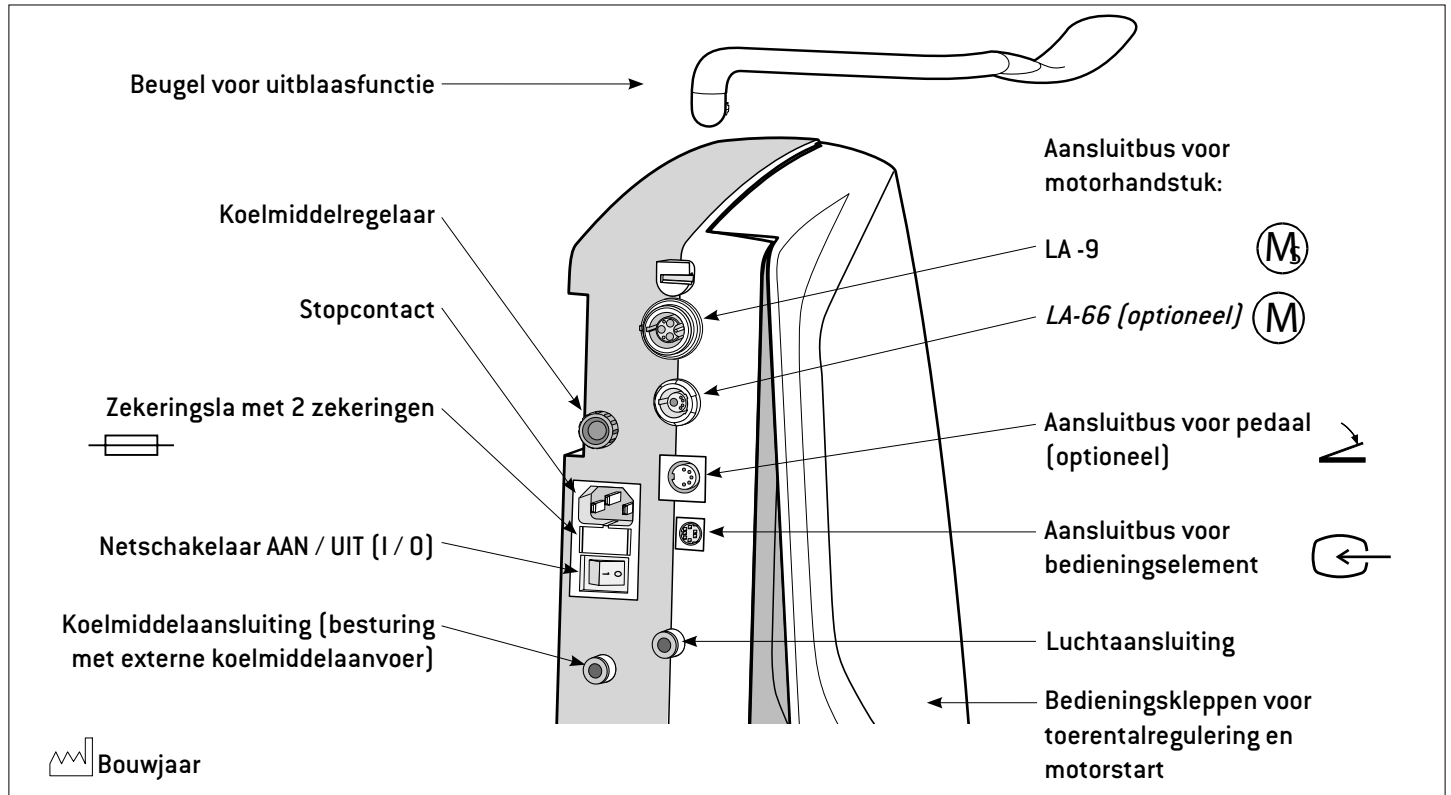

Montage knieapparaat

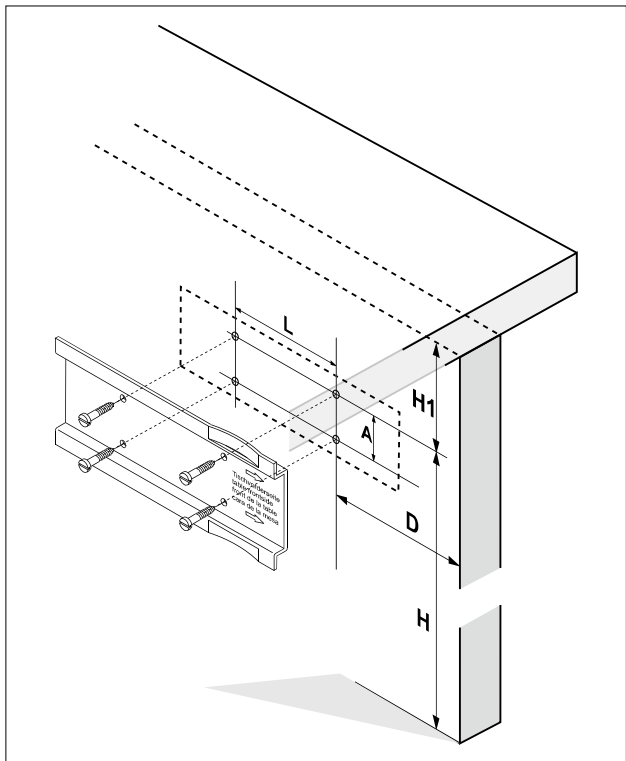

❶ Met het bijgesloten boorsjabloon of fenderbevestiging gaten tekenen.

❷ 4 gaten met \varnothing 3 mm voorboren.

Rekening houden met maten:

H = 550 tot 600 mm

H1 = minstens 90 mm

D = 90 mm (besturing met externe koelmiddelaanvoer)
125 mm (besturing met externe koelmiddelaanvoer)
gemeten vanaf de voorzijde van de tafel

L = 100 mm

A = 40 mm

Ingebruikname knieapparaat

 Voordat u netsnoer, motorsnoer, bedieningselement, luchtslang, pedaal (optioneel), koelmiddelslang (besturing met externe koelmiddelaanvoer) aan- of afkoppelt, schakelt u de besturing uit.

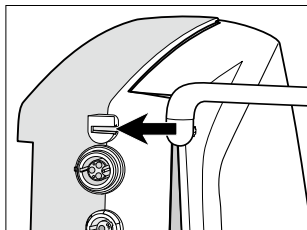

1 Beugel voor uitblaasfunctie tot aan aanslag opschuiven.

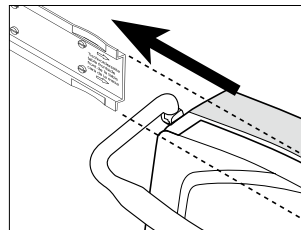

3 Besturing tot op de aanslag van de fenderbevestiging schuiven.

 Een druppeltje olie maakt het schuiven gemakkelijker.

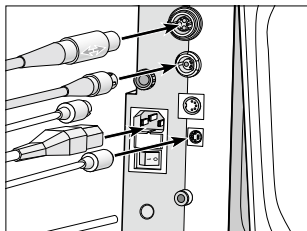

2 Motorsnoer, bedieningselement, luchtslang, pedaal (optioneel), koelmiddelslang (besturing met externe koelmiddelaanvoer) en netsnoer vastzetten.

 Let op de plaatsing!

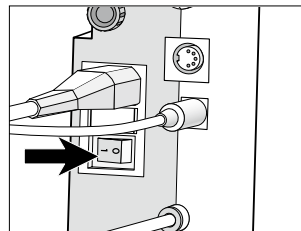

4 Besturing aanzetten (I).

6. Beschrijving tafellapparaat met interne koelmiddelaanvoer

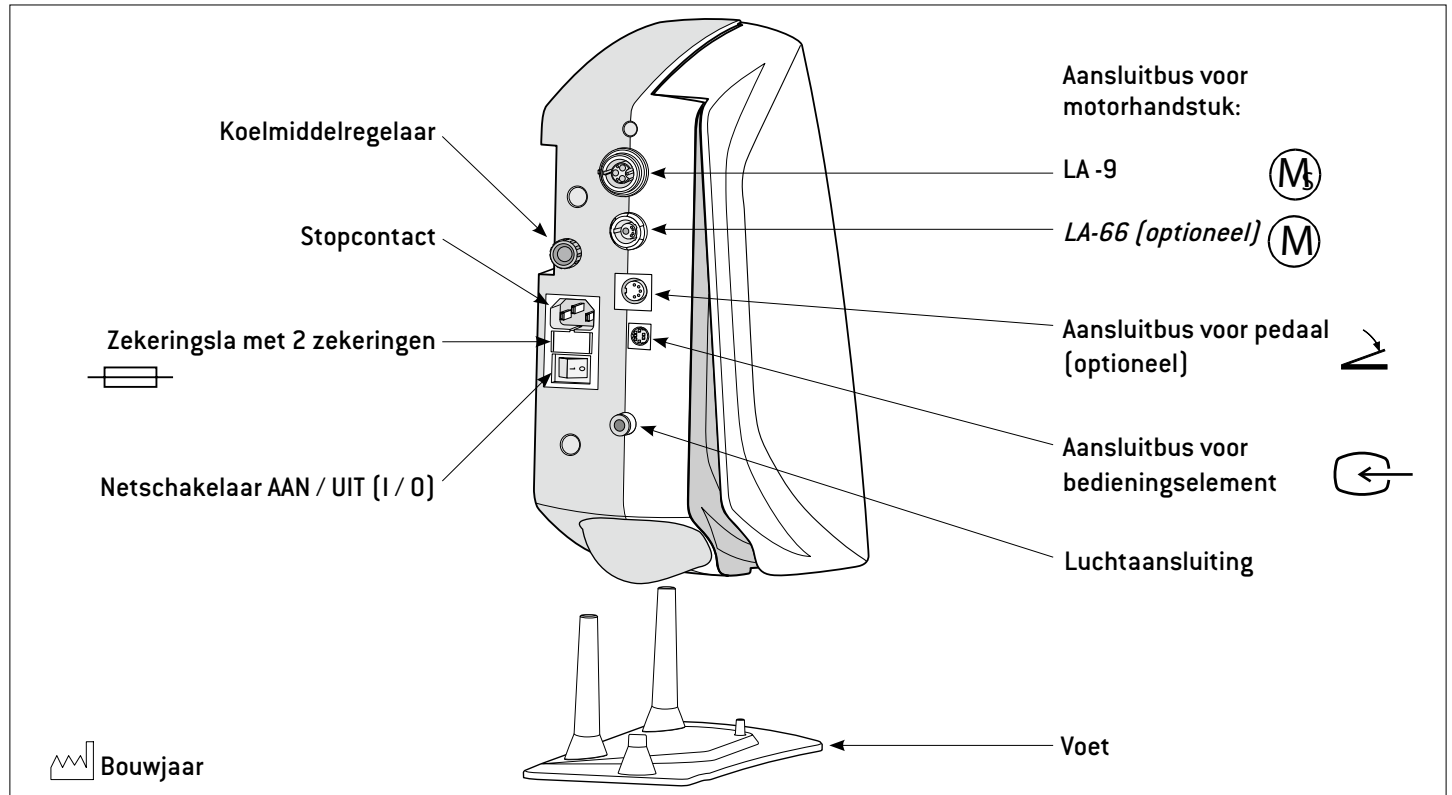

Beschrijving tafelapparaat met externe koelmiddelaanvoer

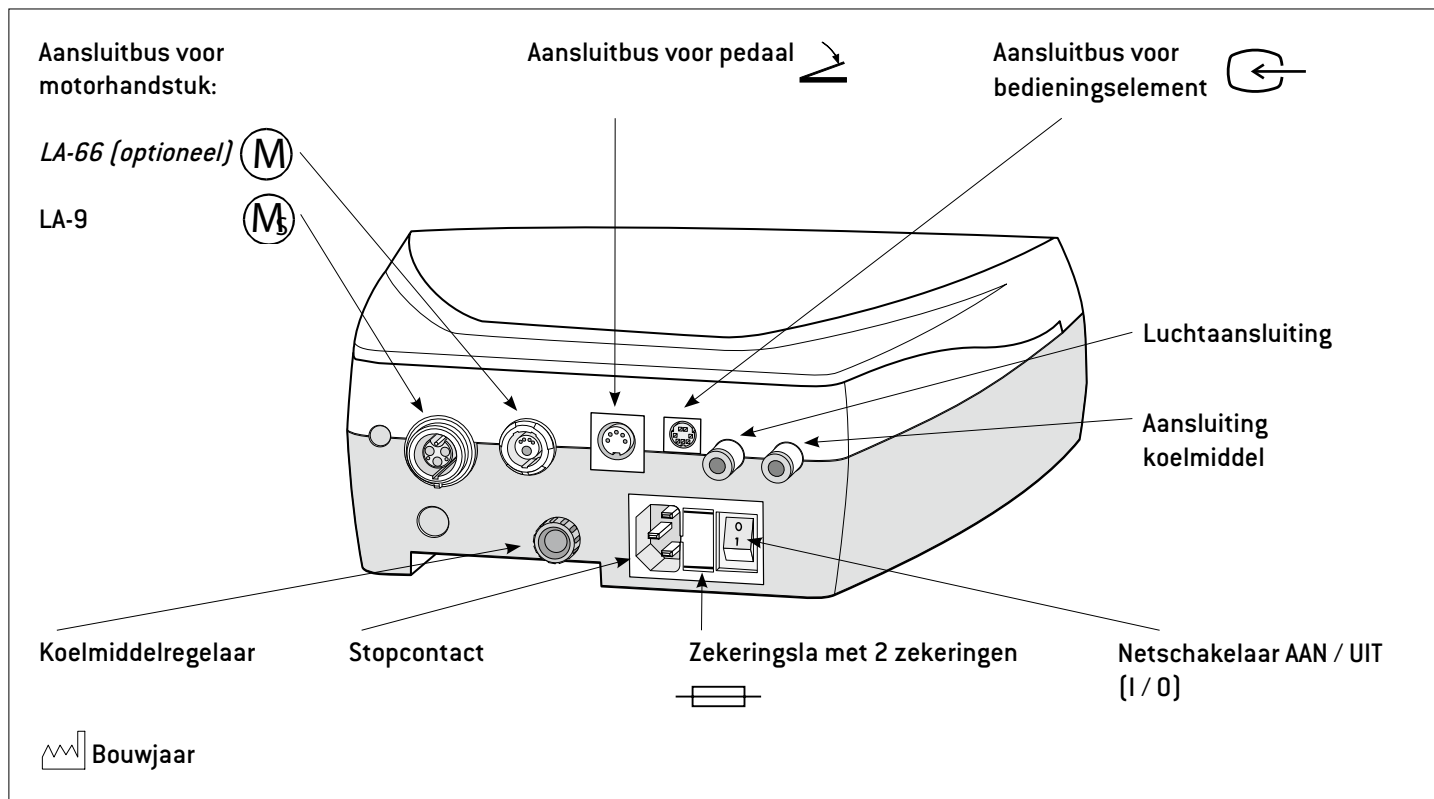

Ingebruikname tafelapparaat

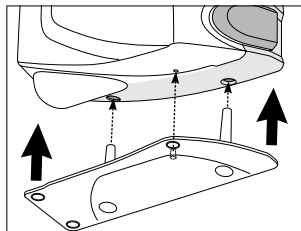
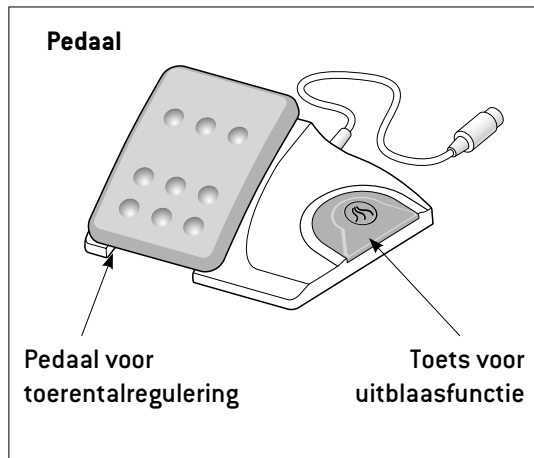

- 1 Besturing op de voet met dichtgedrukte bedieningsklep zetten (besturing met interne koelmiddelaanvoer).

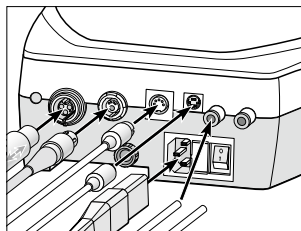

- 2 Motorsnoer, bedieningselement, luchtslang, pedaal, koelmiddelslang (besturing met externe koelmiddelaanvoer) en netsnoer vastzetten.

 Let op de plaatsing!

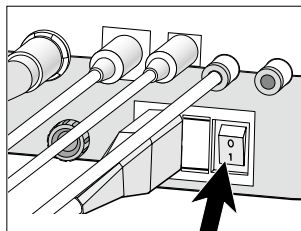

- 3 Besturing aanzetten (I).

 Voordat u netsnoer, motorsnoer, bedieningselement, luchtslang, pedaal, koelmiddelslang (besturing met externe koelmiddelaanvoer) of pedaal aan- of afkoppelt, schakelt u de besturing uit.

7. Algemene ingebruikname – koelmiddeltank vullen

 Door ontluchting bij het eerste maal vullen resp. wanneer de koelmiddeltank tijdens de werking volledig werd geleegd, kan het bij vertragingen leiden tot het uitvloeien van koelmiddel.
W&H adviseert het gebruik van gedestilleerd water.

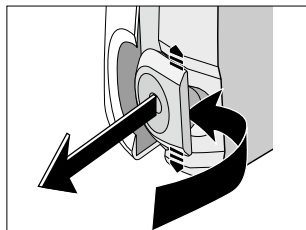

1 Koelmiddeltank eruit trekken.

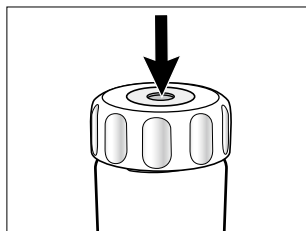

2 De koelmiddeltank ontluchten door middel van druk op het ventiel.

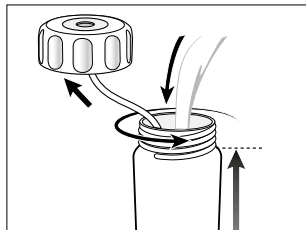

3 Koelmiddeltank openen en koelmiddel bijvullen.

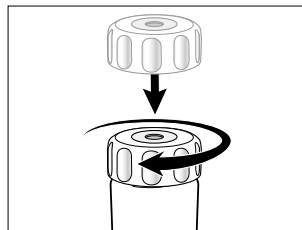

4 Koelmiddeltank sluiten.
 Drukopbouw in koelmiddeltank

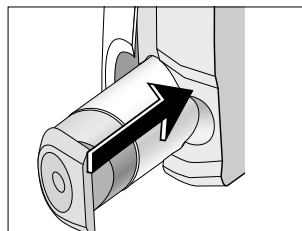

5 Koelmiddeltank erin schuiven totdat deze hoorbaar ineensluit.
 Alleen een ontluchte koelmiddeltank inschuiven.

Algemene ingebruikname – koelmiddel regelen

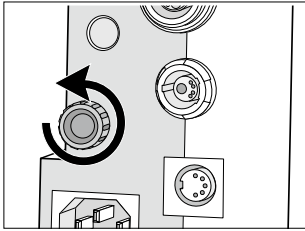

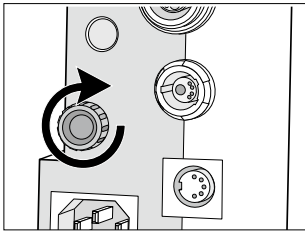

❶ Toevoer koelmiddel verhogen.

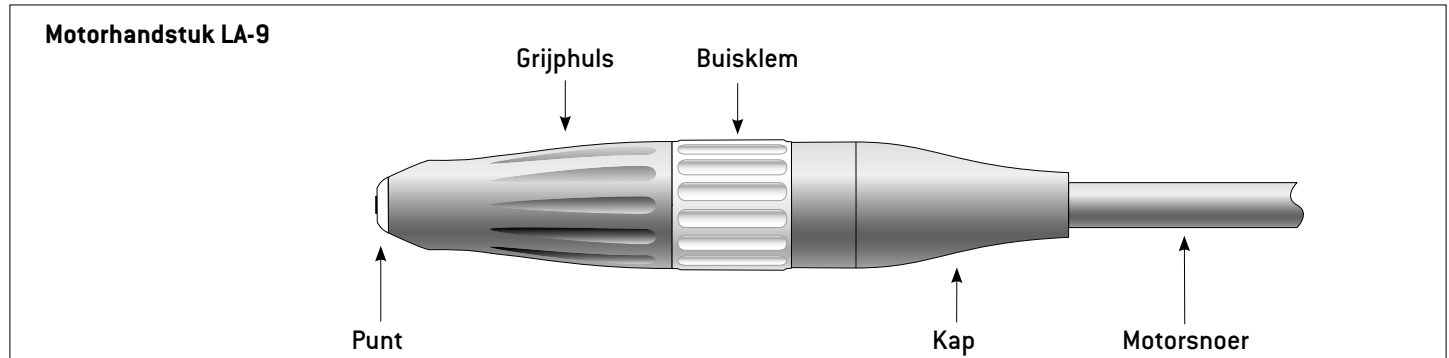

❷ Toevoer koelmiddel verminderen.

8. Beschrijving motorhandstuk LA-9 / freesapparaatadapter (optioneel)



 De freesapparaatadapter [optioneel] voor het motorhandstuk kan boven of onder de spanning bevestigd worden. De freesapparaatadapter [optioneel] beschikt over een zijde met een diameter van 16 mm en een zijde met een diameter van 18 mm voor het gebruik met verschillende freesapparaten.

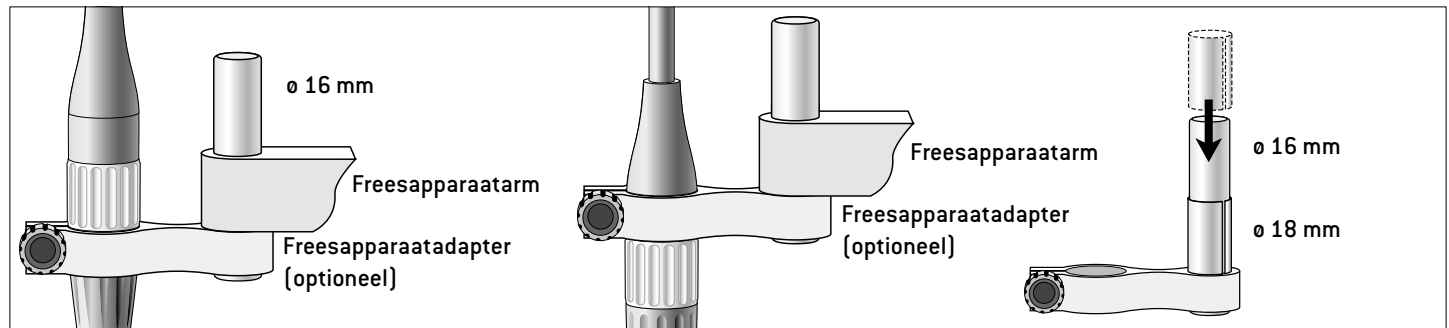

Beschrijving motorhandstuk LA-66 (optioneel)

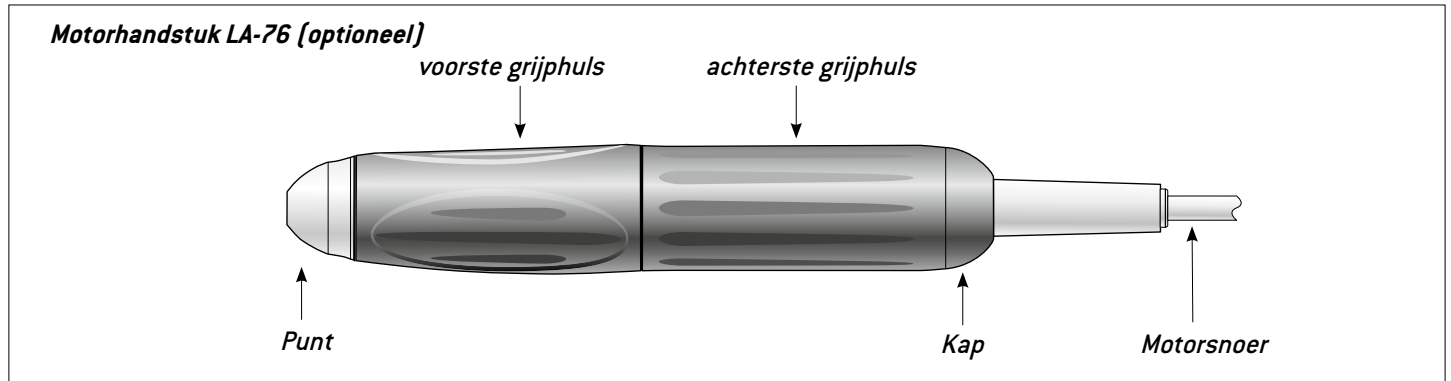

9. Algemene bediening – motorhandstuk starten / uitblaasfunctie

 Motorhandstuk starten door de bediening van het knieapparaat of het pedaal.

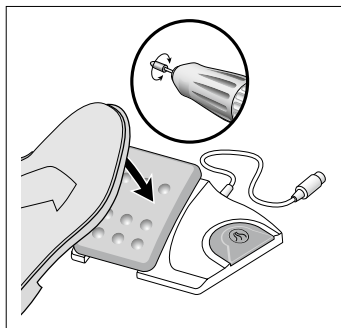
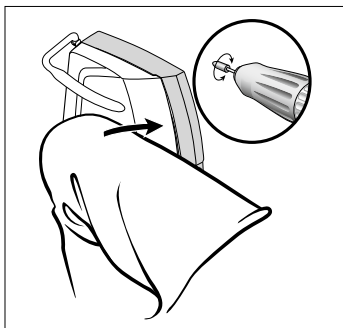

 De uitblaasfunctie activeren door constante bediening van de toets of de beugel.

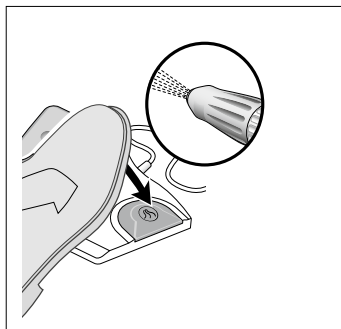
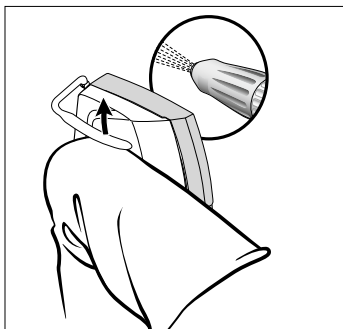

10. Beschrijving bedieningselement

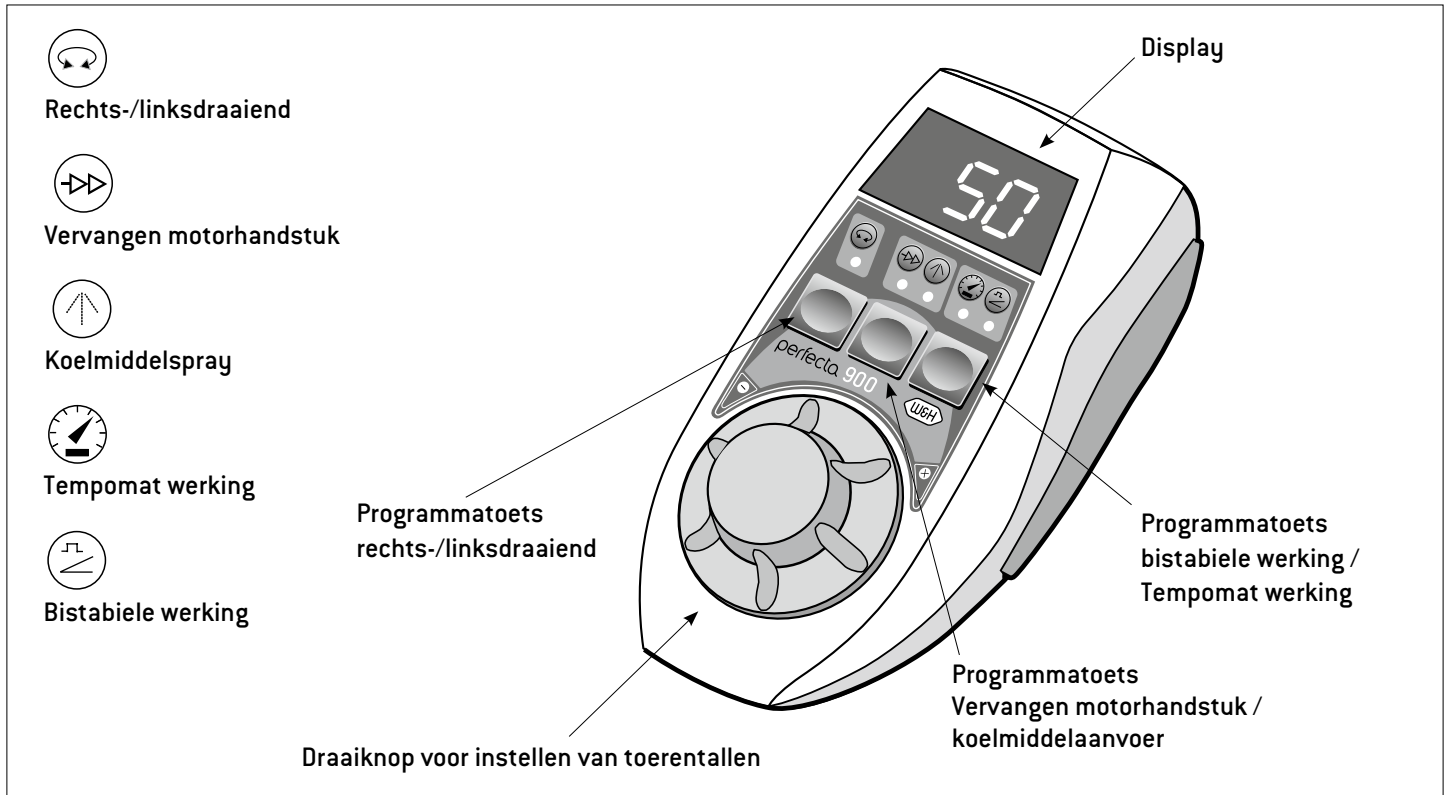

Beschrijving bedieningselement – houding (optioneel) monteren

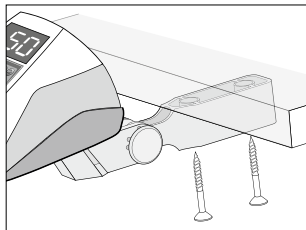
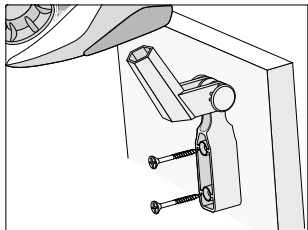

❶ Houding (optioneel) monteren.

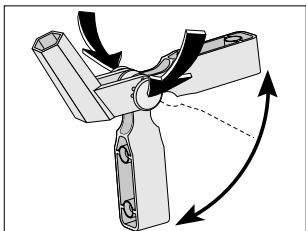

❷ Door het gelijktijdig drukken op beide scharnierknoppen kan de houding (optioneel) in verschillende montageposities worden gebracht.

11. Bediening bedieningselement – linksdraaiend

 Door op de programmatoets te drukken kan worden gewisseld tussen rechts- en linksdraaiend. Bij het omschakelen naar linksdraaiend klinkt een akoestisch signaal en de LED brandt.

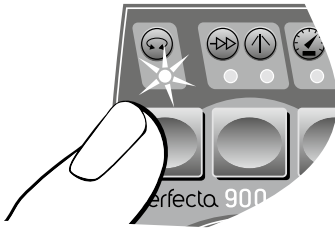

Bediening bedieningselement – Toerental wijzigen

 Door het draaien aan de PLUS / MINUS-draaiknop worden de waarden 5.000 – 80.000 T/min (LA-66 *optioneel*) 1.000 – 40.000 T/min voortdurend verhoogd / verlaagd.

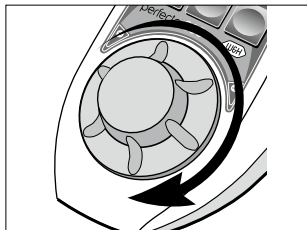

1 Toerental verhogen.

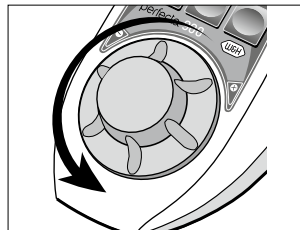

2 Toerental verlagen.

 Instellen van de toerentallen van 80.000 – 100.000 T/min (LA-66 *optioneel*) 40.000 – 50.000 T/min).

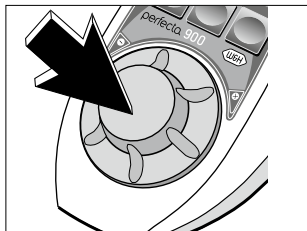

1 Draaiknop indrukken.

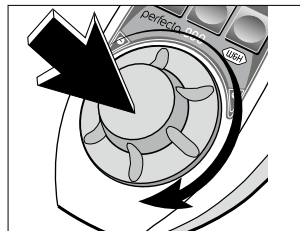

2 Draaiknop ingedrukt houden en draaien.

 Voorgeselecteerde maximale toerental kan bij de motorstart niet worden overschreden.

Bediening bedieningselement – Motorhandstuk vervangen / koelmiddelaanvoer

 Door het desactiveren van de programmatoets kan op het motorhandstuk *LA-66 (optioneel)* worden verwisseld.

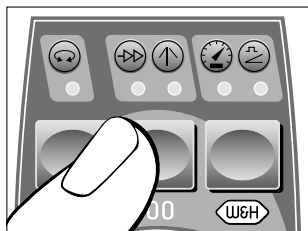

- 1 Toets ingedrukt houden, na ca. 2 seconden klinkt een akoestisch signaal. Geen LED brandt.

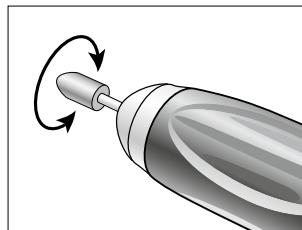

- 2 Motorhandstuk starten door de bediening van het knieapparaat of de klep.

 Bij wisseling op het motorhandstuk LA-9 wordt de koelmiddelspray automatisch meegeactiveerd. Desactiveren resp. activeren van de koelmiddelspray: Programmatoets 1 x indrukken.

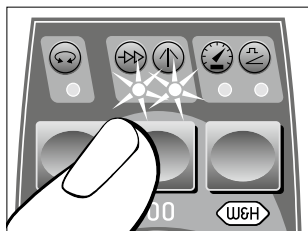

- 1 Toets ingedrukt houden, na ca. 2 seconden klinkt een akoestisch signaal. Beide LED 's branden.

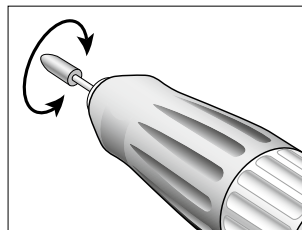

- 2 Motorhandstuk starten door de bediening van het knieapparaat of de klep.

Bediening bedieningselement – bistabiele werking



Bij bistabiele werking wordt het gekozen maximale toerental bij motorstart automatisch bereikt.

Motorhandstuk functioneert zelfstandig.



Desactiveren van de bistabiele werking: Programmatoets 2 x indrukken.

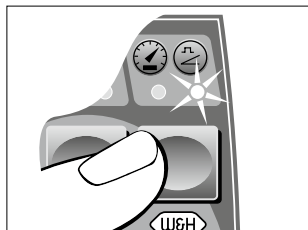

1 Toets indrukken. LED brandt.

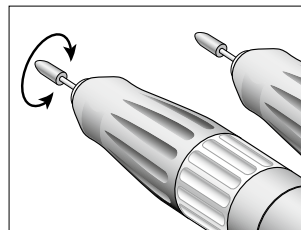

3 Motorhandstuk starten door de bediening van het knieapparaat of de klep.

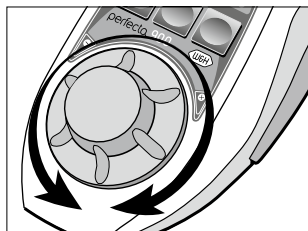

2 Toerental instellen.

Bediening bedieningselement – Tempomat werking



Bij Tempomat werking wordt het geregelde toerental opgeslagen en automatisch ingehouden.

Motorhandstuk functioneert zelfstandig.



Desactiveren van de Tempomat werking: Programmatoets 1 x indrukken.

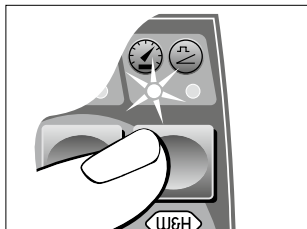

- 1** Toets 2 x indrukken.
LED brandt.

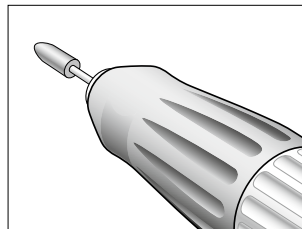

- 3** Motorhandstuk door het aanraken van het pedaal of de klep stoppen.

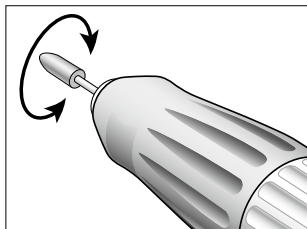

- 2** Motorhandstuk starten totdat het gewenste toerental bereikt is.
Na ca. 2 seconden klinkt een akoestisch signaal en het toerental is opgeslagen.

12. Afnemen en opzetten motorhandstuk

LA-9

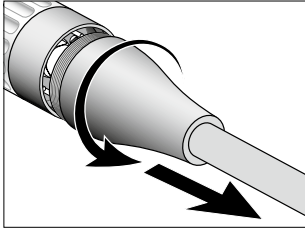

① Kap losschroeven

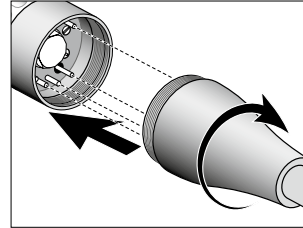

② Kap opzetten en losschroeven.

☞ Let op de plaatsing!

LA-66 (optioneel)

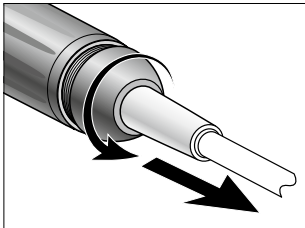

① Kap losschroeven

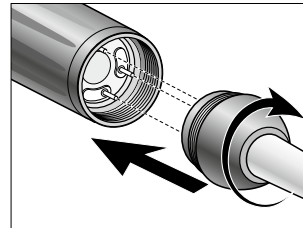

② Kap opzetten en losschroeven.

☞ Let op de plaatsing!

13. Vervangen van het roterende instrument

LA-9

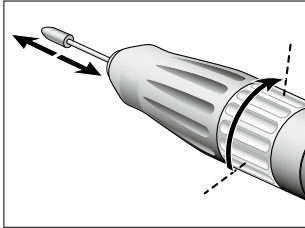

- 1 Buisklem tot de aanslag naar rechts draaien. Roterend instrument tot de aanslag inschuiven of eruit nemen.

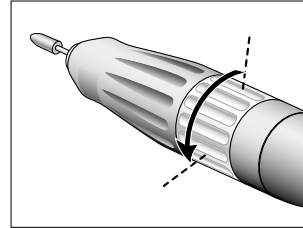

- 2 Buisklem naar links draaien totdat deze hoorbaar ineensluit.

LA-66 (optioneel)

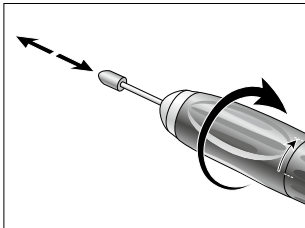

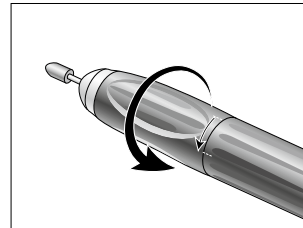

- 1 Voorste grijphuls tot de aanslag naar rechts draaien. Roterend instrument tot de aanslag inschuiven of eruit nemen.

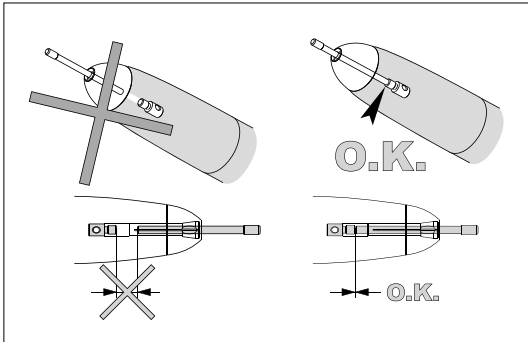

- 2 Voorste grijphuls naar links draaien totdat deze hoorbaar ineensluit.

Vervangen van het roterende instrument



 Bij een geopend spansysteem is het motorhandstuk geblokkeerd. Bij een ongewenste start van het motorhandstuk schakelt de elektronica uit.

Proefdraaien

- > Start het motorhandstuk.
- > Bij functiestoringen (bijv. trillingen, vreemde geluiden, heet worden) schakel de motor onmiddellijk uit en neem contact met een geautoriseerde W&H servicepartner op (zie pagina 45).

14. Schoonmaken

 Het schoonmaken van de Perfecta (besturing) motorhandstuk, bedieningselement (optioneel), pedaal (optioneel) kan met een droge doek geschieden.

15. Schoonmaken / vervangen van de spantang LA-66 (optioneel)

 Spantangsleutel, steeksleutel, schoonmaakborstel bevinden zich aan de onderkant van de handstukhouder.

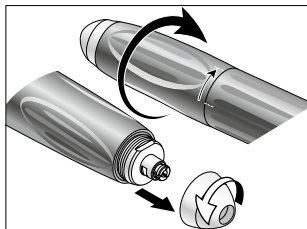

- ❶ Voorste grijphuls tot de aanslag naar rechts draaien.
Schroef de punt naar linksdraaiend af.

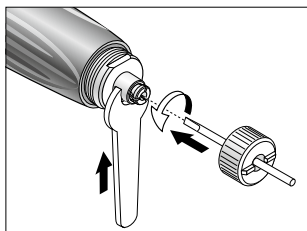

- ❷ Spantangsleutel tot de aanslag in de spantang schuiven en er naar links uitdraaien.
 Met gaffelsleutel de as vasthouden.

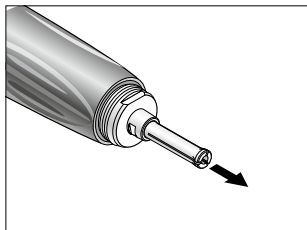

- ❸ Spantang wegnemen.

Schoonmaken / vervangen van de spantang

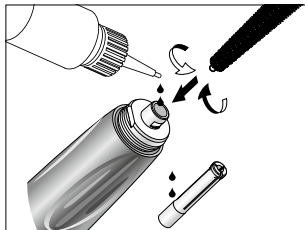

- ❶ Met de schoonmaakborstel de as van binnen en van buiten schoonmaken.
In het boorgat van de as en buiten op de spantang 2 druppeltjes olie doen.

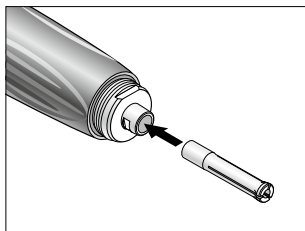

- ❷ Spantang inzetten.

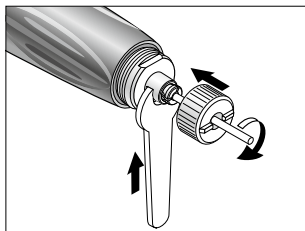

- ❸ Spantang sleutel tot de aanslag in de spantang schuiven en rechtsdraaiend losschroeven.
Met gaffelsleutel de as vasthouden.

16. Foutmeldingen (op display zichtbaar)

Error Nr.	Beschrijving	Herstel
E00	Te hoge temperatuur van de elektronica – beveiligingsuitschakeling	Besturing uitschakelen, besturing ten minste 10 minuten laten afkoelen, hernieuwd starten
E01	Overbelast motorhandstuk, motor geblokkeerd	Motorhandstuk aansluiten of spanmechanisme sluiten
E07	Fout pedaal, initialisering	Besturing uitschakelen, hernieuwd starten, voet-/kniebesturing tijdens het inschakelen niet bedienen
E09	Fout pedaal, fout toerentalregeling (voet-knieapparaat)	Besturing uitschakelen, contactdoos van de voetbesturing controleren, hernieuwd starten
E19	Looptijdbegrenzing	Besturing uitschakelen, hernieuwd starten
E99	Systeemuitval	Besturing uitschakelen, hernieuwd starten



Als een van de beschreven foutmeldingen niet kan worden verholpen door de Perfecta uit te schakelen en opnieuw te starten, dan moet het apparaat door een geautoriseerde W&H servicepartner (zie pagina 45) gecontroleerd worden. Indien het toestel door externe factoren compleet uitvalt, moet het worden uitgeschakeld en opnieuw worden ingeschakeld.

17. W&H toebehoren

Gebruik enkel originele W&H toebehoren/onderdelen,
of toebehoren aanbevolen door W&H

03211500	Handstukhouder
04014700	Zekering T1,25L
01199100	Zekering T2A
05117800	Motorkabel 1,8 m LA-9
05015900	Motorhandstuk LA-9 (zonder motorkabel)
05038100	Pedaal L-NV
05075600	Slang voor koelmiddelaansluiting
05138000	Houder voor bedieningselement (optioneel)
05243400	Bedieningselement LA-9D
05250400	Slang voor luchtaansluiting
06319400	freesapparaatadapter (optioneel)

<i>05116500</i>	<i>Motorkabel 1,8 m LA-66</i>
<i>05201200</i>	<i>Motorhandstuk LA-66 (zonder motorkabel)</i>
<i>00669400</i>	<i>Reinigingsborstel</i>
<i>03202800</i>	<i>Gaffelsleutel</i>
<i>03304500</i>	<i>W&H serviceolie</i>
<i>01125900</i>	<i>Spantangsleutel ø 2,35 mm</i>
<i>01126000</i>	<i>Spantangsleutel ø 3 mm</i>
<i>03205500</i>	<i>Spantang ø 2,35mm</i>
<i>03205600</i>	<i>Spantang ø 3 mm</i>

18. Service

Reparatie

Als de motor defect is, a.u.b. altijd het complete toestel opsturen, aangezien bij storingen van de motor ook de bedieningselektronica dient te worden gecontroleerd!

Wij adviseren deze controles alleen door een geautoriseerde W&H-servicepartner te laten uitvoeren.

Terugzenden

- > Neem bij eventuele vragen contact op met een geautoriseerde W&H-servicepartner (zie pagina 45).
- > Gebruik voor het terugzenden a.u.b. altijd de originele verpakking.
- > Wikkel de kabel niet om het motorhandstuk en knik het motorsnoer niet! (Anders beschadiging mogelijk)

Terugkerende controle van Perfecta en toebehoren

Een regelmatig terugkerende controle inclusief toebehoren van de werking en de veiligheid is noodzakelijk en moet minimaal eenmaal in de drie jaar plaatsvinden, tenzij door een wettelijke regeling een kortere periode is voorgeschreven.

Wij adviseren deze controles alleen door een geautoriseerde W&H-servicepartner (zie pagina 45) te laten uitvoeren.

19. Technische gegevens

Perfecta 900 met motorhandstuk	LA-9	LA-66 (optioneel)
Mech. prestatievermogen	30 W	160 W
Draaimoment	0,7 Ncm	7,8 Ncm
Toerental	1.000 tot 50.000 t/min	1.000 tot 50.000 t/min
Energieverbruik		200 W
Netspanning		100 – 130 VAC / 220 – 240 VAC
Nominale stroom		0,2 – 1,6 A / 0,1 – 0,8 A
Zekering		250 V – T2A / 250 V – T1,25L
Spanningstolerantie		+/- 10 %
Frequentie		50 – 60 Hz
Werkwijze	S6 [4/10min] continuebedrijf met intermitterende belasting	
Geluidssterkte		< 55 dBA
Vibratie		< 2,5 m/s ²
Hoogte / breedte / diepte en gewicht met interne koelmiddelaanvoer:		
Knieapparaat	zonder beugel: 306 / 128 / 317 mm, met beugel: 306 / 187 / 340 mm en 6,0 kg	
Tafelapparaat	317 / 116 / 317 mm en 6,3 kg	
Hoogte / breedte / diepte en gewicht met externe koelmiddelaanvoer:		
Knieapparaat	zonder beugel: 236 / 108 / 282 mm, met beugel: 236 / 187 / 304 mm en 5,5 kg	
Tafelapparaat	88 / 236 / 282 mm en 5,8 kg	
Uitblaasluchtdruk (ingang)		max. 6 bar (87 psi / 600 kPa)
Aansluiting koelmiddel (ingang)		max. 2 bar (29 psi / 200 kPa)
Spantangdiameter	1,6 mm	2,35/3,0 mm
Diameterprecisie boormachine		≤ 0,02 mm

Technische gegevens

Fysieke kenmerken

Temperatuur bij bewaring:	-40 °C tot +70 °C
Luchtvochtigheid bij bewaring:	8 % tot 80 % (relatief), niet-condenserend
Temperatuur bij gebruik:	+5 °C tot +40 °C
Luchtvochtigheid bij gebruik:	maximaal 80 % (relatief) bij een temperatuur tot +31°C, lineair dalend tot maximaal 50 % (relatief) bij een temperatuur tot +40°C
Verontreinigingsgraad (pollution degree):	2
Overspanningsgraad (overvoltage degree):	II
Inzethoogte (altitude):	tot 2.000 m boven de zeespiegel

20. Recycling en verwijdering

Recycling

W&H is een in hoge mate milieuvriendelijk bedrijf. De Perfecta-besturing en de verpakking zijn zo milieuvriendelijk mogelijk vervaardigd.



Verwijdering van Perfecta (besturing), bedieningselement, pedaal, motorhandstuk

Let op de nationale wetgeving, richtlijnen, normen en kengetallen voor de verwijdering van elektrische apparatuur.

Verwijdering van de verpakking

De verpakking bestaat uit milieuvriendelijk materiaal, dat ook kan worden gerecycleerd. Wij verzoeken u verpakkingsmateriaal dat u niet meer nodig heeft naar het inzamelpunt voor recycleerbaar afval te brengen. Zo draagt u ertoe bij dat grondstoffen worden teruggewonnen en dat er minder afval ontstaat.

Garantieverklaring

Dit W&H product is door hooggekwalificeerde vaklieden op bijzonder zorgvuldige wijze vervaardigd. Veelvuldige tests en controles garanderen dat het product onberispelijk functioneert. Wij maken u erop attent dat garantieclaims alleen geldig zijn, indien alle aanwijzingen en voorschriften in de bijgevoegde gebruiksaanwijzing worden nagekomen.

Als producent is W&H aansprakelijk voor materiaal- of productiefouten binnen een garantietermijn van 24 maanden.

Voor schade ontstaan door onvakkundig gebruik of bij reparaties die zijn uitgevoerd door niet daarvoor door W&H geautoriseerde derden, stellen wij ons niet aansprakelijk!

Garantieclaims dienen – vergezeld van de aankoopbon – te worden ingediend bij de leverancier of een geautoriseerde W&Hservicepartner. Het leveren van een garantieprestatie verlengt de garantie- of vrijwaringstermijn niet.

24 maanden garantie

CE conformiteitsverklaring

PEOPLE HAVE PRIORITY



EU-conformiteitsverklaring

W&H DENTALWERK BÜRMOOS GmbH
Ignaz-Glaser-Straße 53
A-5111 Bürmoos / Österreich

verklaart hierbij dat de producten

aanduiding: tandheelkundige laboratoriumunits
productnaam: Perfecta 300 / 600 / 900
type: zie pagina 2
ref.nr.: zie pagina 2
serienr.: zie pagina 2

in de standaarduitvoering aan de onderstaande van toepassing zijnde bepalingen voldoen:

machinerichtlijn 2006/42/EU
richtlijn elektromagnetische compatibiliteit 2014/30/EU
ROHS – richtlijn 2011/65/EU

Bij het ontwerpen en produceren van de producten zijn de volgende geharmoniseerde normen toegepast:

ISO 9001:2008, EN ISO 12100:2010, EN 1041:2008 + A1:2013, EN ISO 780:2015,
EN ISO 1043-1:2011, IEC 61010-1:2010, EN 61326-1:2013

De verantwoordelijkheid voor het opstellen van deze conformiteitsverklaring ligt uitsluitend bij de fabrikant.

Gemachtigd voor het samenstellen van de technische documentatie:
Johann Fersterer, Ignaz-Glaser-Str. 53, A-5111 Bürmoos

Bürmoos, 19.04.2016

Johann Fersterer
Projectopdrachtgever

MEL0004_02

1 / 2

Type	Ref.nr.	Serienr. (vanaf)
LA-323 T	14933000	04594
LA-315 T	14933001	01361
LA-323 TE	14933002	04594
LA-315 TE	14933003	01361
LA-323 K	14933100	02580
LA-315 K	14933101	01068
LA-323 KE	14933102	02580
LA-315 KE	14933103	01068
LA-323 F	14933200	04426
LA-315 F	14933201	01207
LA-323 FE	14933202	04426
LA-315 FE	14933203	01207
LA-623 T	14936000	01791
LA-615 T	14936001	01028
LA-623 K	14936100	02702
LA-615 K	14936101	01041
LA-623 F	14936200	01597
LA-615 F	14936201	01008
LA-923 T	14939000	01056
LA-915 T	14939001	01009
LA-923 K	14939100	01060
LA-915 K	14939101	01002
LA-923 TT	14939300	01976
LA-915 TT	14939301	01067
LA-923 KT	14939400	01875
LA-915 KT	14939401	01026

MEL0004_02

2 / 2

Geautoriseerde W&H-servicepartners

Bezoek W&H op internet op <http://wh.com>

In het menu-item »Service« vindt u uw dichtstbijzijnde geautoriseerde W&H-servicepartner.

Als u geen internet hebt, dient u contact op te nemen met:

Christiaens Dental Instruments, Gentseweg 105, B-8792 Desselgem

t + 32 56 494875, f + 32 56 494862, E-Mail: cdental@telenet.be

W&H Austria GmbH, Ignaz-Glaser-Straße 53, 5111 Bürmoos, Österreich

t + 43 6274 6236-239, f + 43 6274 6236-890, E-Mail: office.at@wh.com

Fabrikant

W&H Dentalwerk Bürmoos GmbH
Ignaz-Glaser-Straße 53, 5111 Bürmoos, Austria

t +43 / 6274 / 6236-0, **f** +43 / 6274 / 6236-55
office@wh.com **wh.com**

Form-Nr. 50596 ANL
Rev. 010 / 19.04.2016
Wijzigingen voorbehouden

